



卓越表现 · 卓越品质

EXCELLENCE IN PERFORMANCE, EXCELLENCE IN QUALITY

Oil free compressors

LIUTECH 压缩机

LUS 系列无油涡旋压缩机 (1.5-22kW)



全国服务热线 400-060-0032

卓越表现 · 卓越品质

EXCELLENCE IN PERFORMANCE, EXCELLENCE IN QUALITY

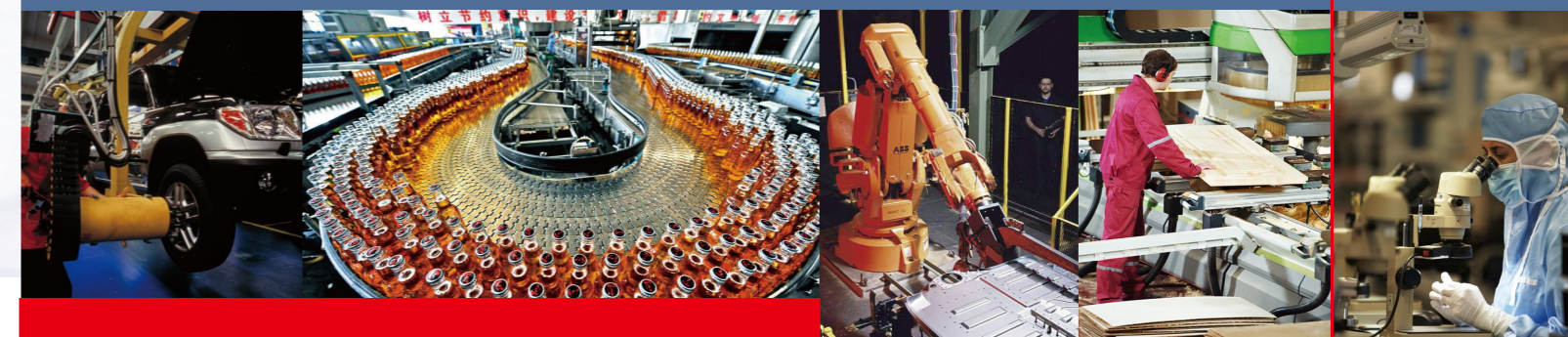
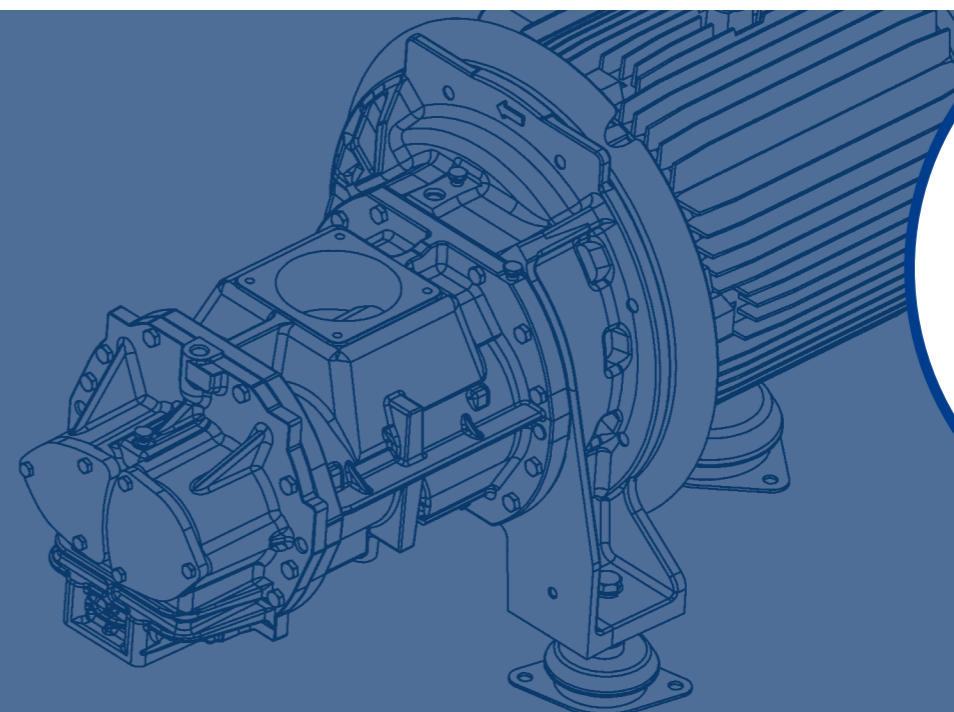

我们关注您的压缩空气 We take care of your compressed air

柳州泰克机械设备有限公司 — 客户中心

客户中心地址：上海市普陀区大渡河路388弄5号楼
(华宏商务中心) 24楼2402

邮编：200062

全国服务热线：400-060-0032

电话：021-6036 3999

传真：021-6036 3936

邮箱：liutech@liutech.com.cn



ISO 9001 • ISO 14001
OHSAS 18001



经销商：

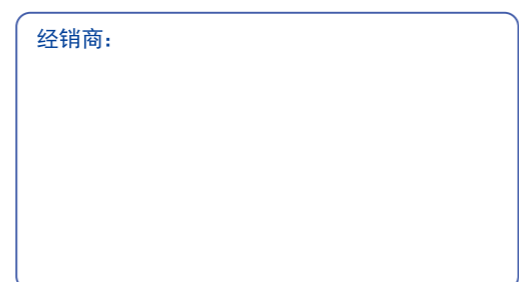

本产品样本（包括文字、图片）之版权归柳州泰克机械设备有限公司上海分公司所有，未经本公司许可，不得翻印，违者必究。样本所载资料仅供参考，本公司保留最终修改和解释的权利。

2024年3月

www.liutech.com.cn



Oil free compressors

柳州泰克机械设备有限公司—客户中心

2002年4月27日，瑞典阿特拉斯·科普柯集团全资收购成立于1994年的柳州富达机械有限公司。“LIUTECH”成为阿特拉斯·科普柯集团在中国收购的第一个品牌，在中国市场上专业生产和销售“LIUTECH”品牌的固定式和移动式螺杆空气压缩机及后处理设备。

2013年，公司将客户中心从柳州迁至中国的经济中心-上海，成立了柳州富达机械有限公司上海分公司全权负责“LIUTECH”品牌的销售和服务，柳州富达机械有限公司则专门负责生产制造。

2017年，集团进一步整合和细分资源，决定注册独立法人柳州泰克机械设备有限公司（注册地广西柳州）和柳州泰克机械设备有限公司上海分公司（注册地上海）专业负责LIUTECH品牌的固定机销售和服务。

至此，柳州富达机械有限公司专业负责所有LIUTECH品牌的移动机业务，而LIUTECH品牌的固定机销售和服务由柳州泰克机械设备有限公司及其分公司负责。

LIUTECH始终秉承“我们关注您的压缩空气”的品牌承诺，不断地研发并为客户提供能效更优的压缩空气系统解决方案，包含全系列喷油螺杆式压缩机、喷水螺杆机、无油涡旋式压缩机、无油旋齿式压缩机、无油螺杆式压缩机、冷冻式干燥机、吸附式干燥机、储气罐、管道过滤器、捷能管道和热能回收装置以及各种服务产品。LIUTECH品牌采用欧洲前沿的技术，产品的设计针对中国独特的市场需求，更适应当地的工况特点；同时，覆盖全国的一站式服务令您后顾之忧。

更多信息，请浏览：www.liutech.com.cn

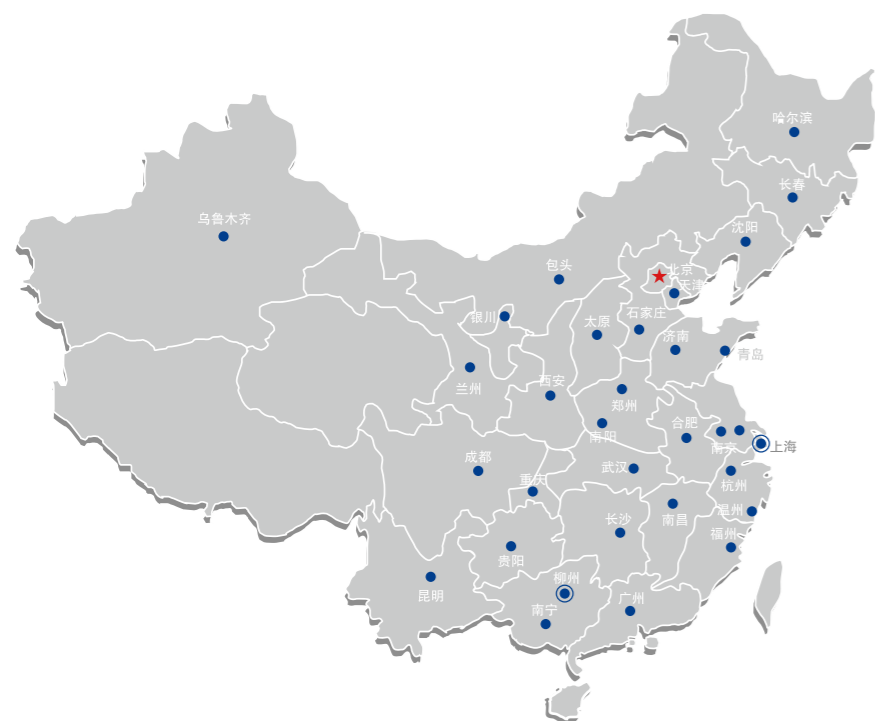

创新
高效
一站式服务



我们关注您的压缩空气

关键特性和客户价值

LUS 1-22 无油涡旋压缩机提供的高质量压缩空气在广泛工业领域都有重要应用。我们一直致力于研发性价比高的节能环保型压缩机。

无油高品质压缩空气

- 真正的100%无油洁净空气
- 无需过滤系统清除管路残油

能效领先

- 没有卸载功耗
- 标配高效率的IE3等级电机

稳定可靠, 服务便利

- 高质量的材料, 最少的运动部件确保了长时间运行和低服务成本
- 无需换油和处理废油
- 竖直布置, 服务便利



客户中心位于上海

“卓越表现, 卓越品质”是 LIUTECH 的质量方针, 奉行这一质量方针, LIUTECH 确保所有产品都保持高品质。

我们在全国设置了多个空气中心, 形成了专业和完整的销售及网络。我们时刻关注您的压缩空气, 保障您的安全高效生产!

无油压缩机

在一些工业领域中, 比如制药、食品和饮料, 电子和纺织等行业, 其生产流程中不允许任何油污风险。因此必须使用100%无油的压缩空气。无油衡量标准参照ISO 8573-1 (2010) 证书。其中, Class 0 为空气纯度最高等级, 是您在严苛工艺流程中确保真正无油空气的唯一选择。

无油压缩机具备杰出的可靠性, 低维护费用和操作成本, 值得投资。



涡旋技术工作原理

空气的压缩通过两个涡旋盘的轨道运动来实现。一个固定, 另一个转动, 两个涡旋盘相互作用, 空气被吸入压缩腔。在一个持续的压缩周期中, 动涡旋盘通过缩小压缩腔体积来改变压缩空气的压力。压缩空气流向涡旋的中心, 然后被冷却。

由于两个涡旋盘在工作时彼此没有任何接触, 整个压缩过程无需润滑。因此, 涡旋压缩机可以确保得到100%的无油压缩空气。

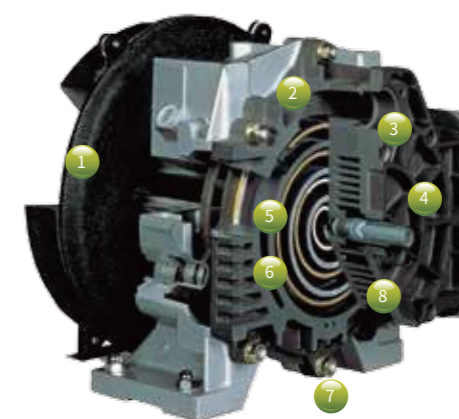

- 1 冷却风扇
- 2 吸入腔
- 3 吸气口
- 4 排气口
- 5 定涡旋盘
- 6 动涡旋盘
- 7 自动安全阀传感器提供独立保护
- 8 压缩腔

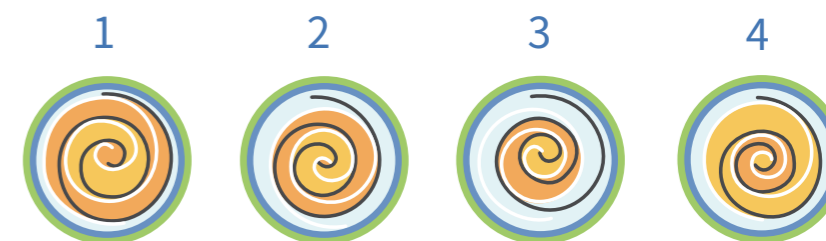

智能技术优势

一体式布局 --- 多重好处

先进涡旋主机

- 非常高效的性能曲线
- 强健、可靠的设计，易维护
- 低振动值

高效电机

- 标配 IE3 / Nema 高效电机
- 全封闭风冷电机，防护等级IP55，绝缘等级F级，重载设计



内置干燥机 (选项)

- 集成在箱体内部，减少占地面积、降低维护和安装成本
- 保证压力露点维持在3°C
- 确保高质量干燥压缩空气的输送

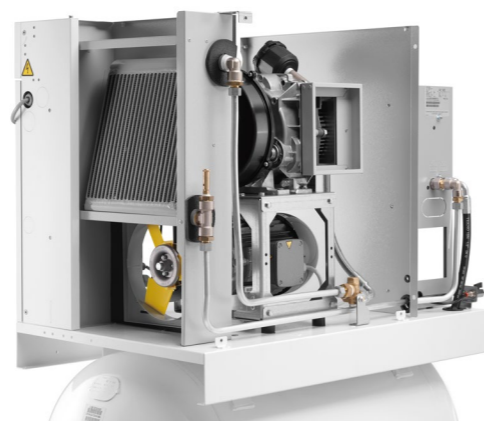

静音面板

可安装于大多工作环境，无需配备独立的压缩机房

冷却系统

- 竖直设计增强冷却空气的流通
- 更低的主机和排气口温度
- 大尺寸的冷却器改善整机的性能
- 改良的结构设计：更好的冷干机性能和容易操作

高效率、高质量空气

技术与生态学的强强联合：

LUS 1-22系列涡旋压缩机具备顶级的性能、卓越的效率和一流的品质。同时，无油空压机可通过以下三个方面降低总成本：

- 1、无需更换昂贵的过滤器，
- 2、无凝结油处理费用，
- 3、避免因过滤器产生的压降而导致的额外能耗

顶级性能

- 额定压力可达10 bar
- 容积流量：
 - 6.8 - 147 m³/h.
 - 1.9 - 40.8 l/s.
 - 4.0 - 86.5 cfm.
- 噪音等级：低至53 dB

卓越效率

- 内置式的干燥机可降低压力损失
- 全新自主设计的压缩技术
- 标配IE3高效电机

一流品质

- ISO 8573-1 Class 0 等级认证空气品质
- 耐腐蚀材质
- 环境温度传感器
 - 多机头并联涡旋压缩机标配
 - 关机识别和日志
 - 服务进度调整

Class 0: 零风险

Class 0代表目前可达到的最佳洁净空气质量。依照ISO 8573-1 Class 0, 2010 第三版规格，LIUTECH LUS涡旋压缩机达到Class 0等级，满足大多数客户的严苛需求。

即使是很少量的油污染，也会产生因生产停工和产品损坏所造成的高成本，导致产品召回和信誉损失。

级别	总计的残油含量（雾状、液态、蒸汽）mg/m ³
0	按设备用户或供应商需求且远高于1级标准
1	≤ 0,01
2	≤ 0,1
3	≤ 1
4	≤ 5



卓越的性能

控制器

LUS 涡旋空压机系列的控制器具备多种功能，以提高压缩机效率和可靠性。LUS 1-6 系列配置有一个压力气体控制器，在系统达到所需的工作压力时，设备自动启/关机。LUS 8-22 系列配备图形控制器。

智能图形控制器

LUS 8-22 系列机组配置的控制器具备多种特点可显著提高压缩机的效率和可靠性。通过控制主电机以及将系统压力调节在一个预先设定的，较窄的压力变化范围内，来实现效率的最大化。

控制器特点

- 警告提示
- 图形显示的服务计划
- 最多可联控6台预先设定顺序的压缩机，控制能耗，均衡整个系统内机器的运行时间
- 在线可视化运行状态显示

可变的排气量

LUS 8-22 系列机型配备多组涡旋模块。利用可变流量控制技术，机组可按用气需求调整运行的模块数量。因此，多机头并联涡旋压缩机可根据用气量需求随时调整。

智能控制器可防止所有涡旋模块同时启动，并保证压力维持在一个很窄的波动带内。这可以优化压缩机的效率和保证系统压力的稳定。

LUS 15 (4个模块) 可变的排气量

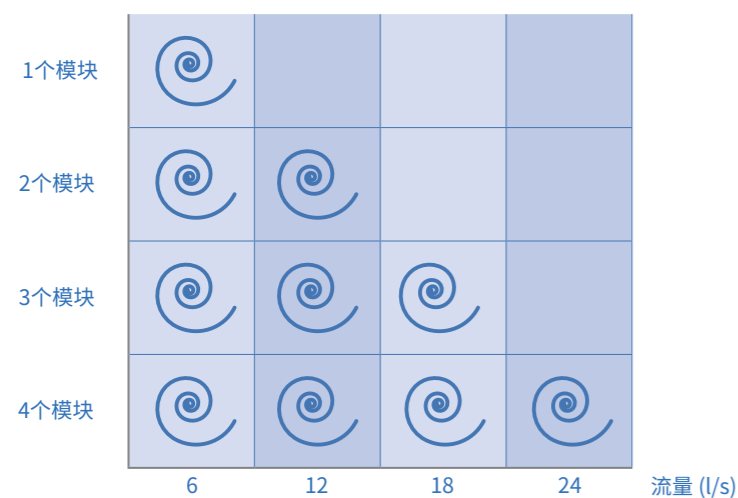

智联

一个满足您所有空气质量需求的解决方案

优化运营的可选项

多种可选项保证涡旋压缩机效用的最大化。

通用可选项 (LUS 1-6)

- 底置储气罐方案 - 270L或者500L
- 相序保护器
- 内置冷干机
- MAM860控制器

空气质量可选项 (LUS 1-6)

- 内置干燥机
- 预过滤包
- 气水分离器 (WSD) (内置干燥机不可同时选)
- 电子排水阀EWD (TM机型)



能效可选项 (LUS 8-22)

内置 E-control 多功能控制器 (最多可联控6台空压机)

若需了解更多有关可选项如何优化机器运行的信息，可咨询您所在区域的销售或代理商。

技术参数

参数表

	型号	最大工作压力 bar	排气量			电机功率		噪声等级 db(A)	重量* std(kg)
			m ³ /h	l/s	cfm	kW	hp		
单模块 机组	LUS 1	8	10.4	2.9	6.1	1.5	2	53	120
		10	6.8	1.9	4.0				
	LUS 2	8	15.1	4.2	8.9	2.2	3	55	125
		10	12.2	3.4	7.2				
	LUS 4	8	24.1	6.7	14.2	3.7	5	57	133
		10	21.2	5.9	12.5				
LUS 6	8	35.3	9.8	20.8	5.5	7.5	59	157	
	10	27.4	7.6	16.1					
多模块 机组	LUS 8	8	48.0	13.4	28.4	2x3.7	2x5	63	372
		10	40.8	11.4	24.2				
	LUS 11	8	73.2	20.3	43.0	2x5.5	2x7.5	63	418
		10	54.0	15.0	31.8				
	LUS 15	8	95.0	26.4	55.9	4x3.7	4x5	63	580
		10	82.8	23.0	48.7				
	LUS 17	8	111.6	31.0	65.7	3x5.5	3x7.5	64	573
		10	85.2	23.7	50.2				
	LUS 22	8	147.0	40.8	86.5	4x5.5	4x7.5	65	684
		10	108.0	30.0	63.6				

备注：* 机组重量不包括内置式干燥机的重量

* 压缩机性能参数是按照 ISO 1271 Annex C 最新版本测量的。
 ** 平均噪音水平测量按照 ISO2151, 距离1m, 公差 +/-3dB(a)。

技术参数

尺寸表

产品名称	机型	长 (mm)	宽 (mm)	高 (mm)
LUS 1-6	标准机	750	640	835
	标准机+冷干机	990	640	835
	标准机+270L储气罐	1520	640	1335
	标准机+500L储气罐	1844	640	1500
LUS 8-11	标准机	1630	750	1230
LUS 15-22	标准机	1630	750	1840

